

▶ KMR721000B

BG Ръководство за употреба  
Микровълнова фурна

# USER MANUAL



**AEG**

## СЪДЪРЖАНИЕ

1. ИНФОРМАЦИЯ ЗА БЕЗОПАСНОСТ.....	3
2. ИНСТРУКЦИИ ЗА БЕЗОПАСНОСТ.....	6
3. ОПИСАНИЕ НА УРЕДА.....	8
4. КОМАНДНО ТАБЛО.....	9
5. ПРЕДИ ПЪРВОНАЧАЛНА УПОТРЕБА.....	11
6. ВСЕКИДНЕВНА УПОТРЕБА.....	11
7. РЕЖИМ "МИКРОВЪЛНОВА ФУРНА".....	13
8. ФУНКЦИИ НА ЧАСОВНИКА.....	18
9. АВТОМАТИЧНИ ПРОГРАМИ.....	19
10. ИЗПОЛЗВАНЕ НА ПРИНАДЛЕЖНОСТИТЕ.....	20
11. ДОПЪЛНИТЕЛНИ ФУНКЦИИ.....	21
12. ПРЕПОРЪКИ И СЪВЕТИ.....	23
13. ГРИЖИ И ПОЧИСТВАНЕ.....	31
14. ОТСТРАНЯВАНЕ НА НЕИЗПРАВНОСТИ.....	32
15. ТЕХНИЧЕСКИ ДАННИ.....	34
16. ЕНЕРГИЙНА ЕФЕКТИВНОСТ.....	34

## ЗА ОТЛИЧНИ РЕЗУЛТАТИ

Благодарим, че избрахте този продукт на АЕГ. Ние го създадохме, за да ви предоставим безупречна експлоатация в продължение на много години с иновативни технологии, които ни помагат да направим живота по-лесен - функции, които не можете да откриете при обикновените уреди. Отделете няколко минути за прочит, за да се възползвате от уреда по най-добрия начин.

Посетете нашия уебсайт, за да:



Получите полезни съвети, брошури, отстраняване на неизправности, сервисна информация:

[www.aeg.com/webselfservice](http://www.aeg.com/webselfservice)



Регистрирайте своя продукт за по-добро обслужване:

[www.registeraeg.com](http://www.registeraeg.com)



Купите аксесоари, консумативи и оригинални резервни части за вашия уред:

[www.aeg.com/shop](http://www.aeg.com/shop)

## ГРИЖИ ЗА КЛИЕНТА И ОБСЛУЖВАНЕ

Препоръчваме използването на оригинални резервни части. Когато се свързвате с нашия оторизиран отдел "Обслужване", трябва да имате под ръка следната информация: Модел, PNC (номер на продукт), сериен номер.

Информацията можете да намерите на табелката с данни.

 Предупреждение / Внимание-Важна информация за безопасност

 Обща информация и съвети

 Информация за опазване на околната среда

Запазваме си правото на изменения.

## 1. ⚠ ИНФОРМАЦИЯ ЗА БЕЗОПАСНОСТ

Внимателно прочетете предоставените инструкции преди инсталиране и употреба на уреда.

Производителят не е отговорен за контузии или наранявания в резултат на неправилна инсталация или употреба. Винаги дръжте инструкциите на безопасно и лесно за достъп място за справка в бъдеще.

### 1.1 Безопасност за децата и хората с ограничени способности

- Този уред може да бъде използван от деца над 8 годишна възраст, както и лица с намалени физически, сетивни и умствени възможности или лица без опит и познания, само ако те са под наблюдение или бъдат инструктирани относно безопасната употреба на уреда и възможните рискове.
- Не позволявайте на деца да си играят с уреда.
- Дръжте всичките опаковачни материали далеч от деца и ги изхвърлете, както е редно.
- Пазете децата и домашните любимци далеч от уреда, когато работи или когато изстива. Достъпните части са горещи.
- Ако уредът има устройство за детска безопасност, то трябва да се активира.
- Деца няма да извършват почистване или поддръжка на уреда без надзор.
- Деца под 3 години трябва да се държат далеч от уреда, винаги когато работи.

### 1.2 Основна безопасност

- Само квалифицирано лице трябва да инсталира уреда и да сменя кабела.
- ПРЕДУПРЕЖДЕНИЕ: Уредът и неговите достъпни части се нагорещяват по време на употреба. Трябва да се внимава и да се избягва докосване

на нагревателите. Деца под 8-годишна възраст трябва да се държат далеч от уреда, освен ако не са под постоянно наблюдение.

- Винаги използвайте ръкавици за фурна при изваждане или поставяне на аксесоари, или съдове за печене.
- Преди извършването на какъвто и да е ремонт, изключете уреда от електрозахранването.
- Проверете дали уредът е изключен, преди да смените лампичката, за да избегнете възможността от токов удар.
- Не почиствайте уреда чрез почистващ апарат за пара.
- Не използвайте абразивни почистващи препарати или остри метални прибори за стъргане при почистване на стъклото на вратичката, тъй като те могат да надраскат повърхността и да доведат до напукване на стъклото.
- Ако захранващият кабел е повреден, той трябва да се смени от производителя, оторизиран сервизен център или лица със сходна квалификация, за да се избегне опасност.
- Не включвайте уреда, когато е празен. Металните части във вътрешността могат да създадат електрическа дъга.
- Метални контейнери за храна и напитки не се допускат при готвене в микровълнова. Изискването не е приложимо, ако производителя конкретизира размер и форма на металните контейнери подходящи за микровълнова фурна.
- Ако вратата или уплътненията на вратата са повредени, с уреда не трябва да се работи, докато не се ремонтира от квалифициран техник.
- Само квалифициран техник може да извършва техническо обслужване или ремонт, включващ отстраняване на капака, който осигурява защита срещу излагане на микровълнова енергия.

- Не подгръвайте течности или други храни в затворени опаковки. Съществува опасност от експлозия.
- Използвайте само съдове, които са подходящи за употреба в микровълнови фурни.
- При затопляне на храна в пластмасови или хартиени опаковки, проверявайте често фурната поради опасност от запалване.
- Уредът е предназначен за затопляне на храна и напитки. Изсушаването на храна или дрехи и затоплянето на нагриващи подложки, чехли, гъби, влажни кърпи и други такива може да доведе до нараняване, запалване или пожар.
- Ако се отделя дим, изключете или издърпайте щепсела на уреда и дръжте вратата затворена, за да потушите всякакви пламъци.
- Микровълновото загряване на напитки може да доведе до закъсняло, изригващо кипване. Трябва да се внимава при боравене с опаковките.
- Съдържанието на бутилките за хранене и бурканчетата с бебешки храни трябва да се разбърква или разклаща и да се проверява температурата преди консумация, за да се избегнат изгаряния.
- Яйца с черупки и цели твърдо сварени яйца не трябва да се нагриват в уреда, тъй като може да експлодират, дори след като микровълновото нагриване е приключило.
- Уредът трябва да се почиства редовно и да се отстраняват остатъците от храна.
- Неподдържане на микровълновата фурна чиста може да доведе до повреда на повърхността, което може да се отрази неблагоприятно на живота на уреда и да предизвика опасна ситуация.

## 2. ИНСТРУКЦИИ ЗА БЕЗОПАСНОСТ

### 2.1 Инсталиране



#### **ВНИМАНИЕ!**

Уредът трябва да се инсталира само от квалифицирани лица.

- Премахнете всякакво опаковане.
- Не монтирайте или използвайте наранен уред.
- Следвайте инструкциите за инсталиране, приложени към уреда.
- Винаги внимавайте, когато местите уреда, тъй като е тежък. Винаги използвайте предпазни ръкавици и затворени обувки.
- Не дърпайте уреда за дръжката.
- Спазвайте минималната дистанция от други уреди и елементи.
- Уверете се, че уреда е инсталиран под и в близост до сигурни структури.
- Страничните стени на уреда могат да са в непосредствена близост до други уреди или шкафове със същата височина.
- Уредът е снабден с електрическа охладителна система. Трябва да е свързана към електроческото захранване.

### 2.2 Електрическа връзка



#### **ВНИМАНИЕ!**

Риск от пожар и токов удар.

- Всички ел. връзки трябва да се извършат от квалифициран електричар.
- Уредът трябва да е заземен.
- Уверете се, че параметрите на табелката с технически данни са съвместими с електрическите данни на захранващата мрежа.
- Винаги използвайте правилно монтиран контакт със защита от токов удар.
- Не използвайте разклонители или адаптери с много входове.
- Внимавайте да не повредите захранващия щепсел и захранващия кабел. Ако

захранващият кабел трябва да бъде подменен, това трябва да бъде извършено от нашия оторизиран сервизен център.

- Не допускайте захранващите кабели да се доближават до вратичката на уреда, особено когато вратичката е гореща.
- Защитата от токов удар на горещите и изолирани части трябва да бъде затегната по такъв начин, че да не може да се отстрани без инструменти.
- Свържете кабела за захранването към контакта единствено в края на инсталацията. Уверете се, че щепселът за захранване е достъпен след инсталирането.
- Ако контактът е разхлабен, не свързвайте захранващия щепсел.
- Не издърпвайте захранващия кабел, за да изключите уреда. Винаги издърпвайте щепсела.
- Използвайте само правилни устройства за изолация: предпазни прекъсвачи на мрежата, предпазители (предпазителите от винтов тип трябва да се извадят от фасунгата), изключватели и контактори за утечка на заземяването.
- Електрическата инсталация трябва да има изолиращо устройство, което ви позволява да изключите уреда от ел. мрежата при всички полюси. Изолиращото устройство трябва да е с ширина на отваряне на контакта минимум 3 мм.
- Уредът съответства на Директивите на Е.Е.С.

### 2.3 Употреба



#### **ВНИМАНИЕ!**

Риск от нараняване, изгаряния, токов удар или експлозия.

- Този уред е предназначен само за домашна употреба.
- Не променяйте спецификациите на уреда.
- Уверете се, че вентилационните отвори не са блокирани.

- Не оставяйте уреда без надзор, докато работи.
- Деактивирайте уреда след всяка употреба.
- Бъдете внимателни, когато отваряте вратичката на уреда, докато уредът работи. Възможно е да излезе топъл въздух.
- Не използвайте уреда с мокри ръце или ако е в контакт с вода.
- Не оказвайте натиск върху отворената вратичка.
- Не използвайте уреда като работна повърхност или за съхранение.
- Отваряйте вратичката на уреда внимателно. Употребата на съставки с алкохол може да причини смесване на алкохола с въздух.
- Не позволявайте влизането на искри или открит огън в контакт с уреда, когато вратичката е отворена.
- Не поставяйте запалителни материали или предмети, които са напоени със запалителни материали, в уреда, в близост до него или върху него.
- Не използвайте микровълновата функция за подгриване на фурната.



### ВНИМАНИЕ!

Опасност от повреда на уреда.

- За да избегнете повреда или обезцветяване на емайла:
  - не поставяйте алуминиево фолио директно на дъното на кухината на уреда.
  - не поставяйте вода директно в горещия уред.
  - не дръжте влажни тенджери и храна в уреда, след като приключите с готвенето.
  - бъдете внимателни, когато отстранявате или инсталирате аксесоари.
- Обезцветяването на емайла или неръждаемата стомана не оказва влияние върху работата на уреда.
- Използвайте дълбока тава за печене за сиропирани торти. Плодовите сокове причиняват петна, които може да бъдат трайни.
- Този уред е предназначен само за готвене. Той не трябва да бъде

използван за никакви други цели, например отопление на помещения.

- Винаги гответе със затворена вратичка на фурната.
- Ако уредът е инсталиран зад преграда за мебели (напр. врата), уверете се, че вратата никога не е затворена, докато работи уредът. Възможно е зад затворена преграда да се образуват топлина и влага, което в следствие да предизвика повреда на уреда, корпуса или пода. Не затваряйте преградата, докато уредът не е изстинал напълно след употреба.

## 2.4 Грижи и почистване



### ВНИМАНИЕ!

Опасност от нараняване, пожар или повреда на уреда.

- Преди поддръжка изключете уреда и извадете щепсела на захранването от контакта на ел. мрежата.
- Уверете се, че уредът е студен. Има опасност стъклените панели да се счупят.
- Сменяйте незабавно стъклените панели на вратичката, когато са повредени. Свържете се с оторизиран сервизен център.
- Подсушавайте вътрешността и вратичката след всяко използване. Изпусканата по време на работата на уреда пара се кондензира върху стените на вътрешността и може да предизвика корозия.
- Почиствайте редовно уреда, за да предотвратите разваляне на повърхностния материал.
- Остатъчни мазнини и храни в уреда, могат да причинят пожар или токов удар, когато работи микровълновата функция.
- Почиствайте уреда с навлажнена мека кърпа. Използвайте само неутрални препарати. Не използвайте никакви абразивни продукти, абразивни стъргалки, разтворители или метални предмети.

- Ако използвате спрей за фурна, следвайте инструкциите за безопасност върху опаковката му.
- Не почиствайте емайла с каталитични частици (ако е приложимо) с никакъв вид почистващи препарати.

## 2.5 Вградена лампичка

- Крушката или халогенната лампа в този уред е предназначена само за употреба в домакински уреди. Не я използвайте за битово осветление.



### ВНИМАНИЕ!

Опасност от токов удар.

- Преди да подмените крушката, изключете уреда от електрозахранването.
- Използвайте само лампи със същите спецификации.

## 3. ОПИСАНИЕ НА УРЕДА

### 3.1 Общ преглед

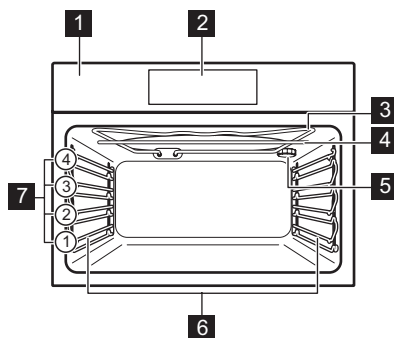

## 2.6 Изхвърляне



### ВНИМАНИЕ!

Риск от нараняване или задушаване.

- Изключете уреда от електрозахранването.
- Извадете захранващия ел. кабел в близост до уреда и го изхвърлете.
- Премахнете дръжката на вратичката, за да предотвратите заклещването на деца или домашни любимци в уреда.

## 2.7 Обслужване

- За поправка на уредът, свържете се с оторизиран сервизен център.
- Използвайте само оригинални резервни части.

## 3. ОПИСАНИЕ НА УРЕДА

- 1 Контролен панел
- 2 Електронен програматор
- 3 Нагревател
- 4 Генератор на микровълнова фурна
- 5 Лампа
- 6 Подпора на шкаф, премахваща се
- 7 Позиции на рафтовете

### 3.2 Принадлежности

#### Скара

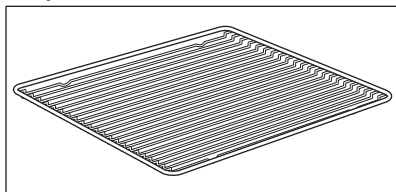

За готварски съдове, форми за кекс, печива.

#### Тава за печене

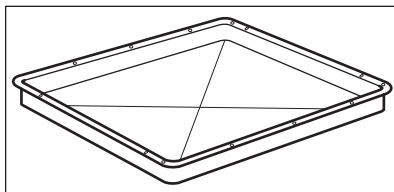



За сладкиши и курабийки.

**Дълбок тиган за печене**

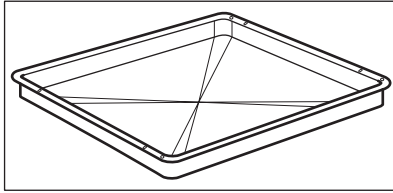

За печене на тестени и месни храни или като тава за печене за събиране на мазнина.

## 4. КОМАНДНО ТАБЛО

### 4.1 Електронен програматор

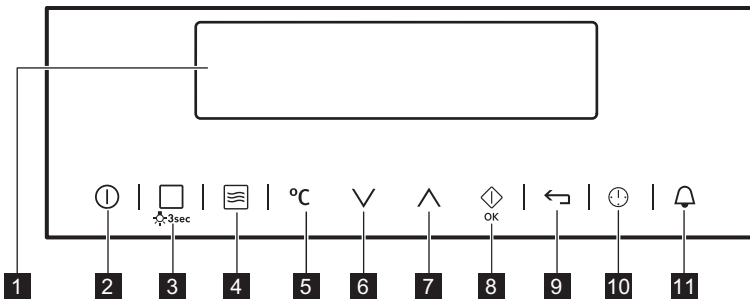

Използвайте сензорните полета, за да работите с уреда.

Сензорно поле	Функция	Бележка
1	- Екран	Показва текущите настройки на уреда.
2	ВКЛЮЧЕНО/ ИЗКЛЮЧЕНО	За активиране и деактивиране на уреда.
3	Единичен Грил или Помощ При Готвене	Докоснете веднъж сензорното поле, за да изберете функция за нагряване или менюто: Помощ При Готвене. Докоснете отново сензорното поле, за да превключвате между функциите: Единичен Грил, Помощ При Готвене. За да активирате или деактивирате лампичката, докоснете полето за 3 секунди.
4	Микровълнова функция	Активира Микровълновата функция. Можете да я използвате, когато уредът е деактивиран. Когато използвате функцията Микровълнова фурна с функцията: Времетр. за повече от 7 минути, в режим Комбинирана функция, мощността на микровълновата не може да надвишава 600 W.

Сензорно поле	Функция	Бележка	
5	°C	Избор на температура	За да зададете температурата или да се покаже текущата температура в уреда.
6	∨	Бутон Надолу	За да се придвижите надолу в менюто.
7	∧	Бутон Нагоре	За да се придвижите нагоре в менюто.
8	OK	OK / Микровълнов бърз старт	Потвърждава избора или настройките. Активира Микровълновата функция. Можете да я използвате, когато уредът е деактивиран.
9	↩	Бутон "Назад"	За да се върнете едно ниво назад в менюто. За да се покаже основното меню, докоснете полето за 3 секунди.
10	🕒	Време и допълнителни функции	За задаване на различни функции. Когато е включена функцията за нагриване, докоснете сензорното поле, за да настроите таймера или функциите: Заклучване, Любими, Загриване +Задържане, Настрой + Продължи.
11	🔔	Таймер	За да настроите функцията: Таймер.



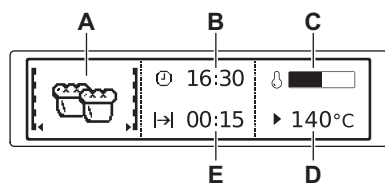

## 4.2 Екран



- A. Функция за загриване или Микровълнова функция
- B. Часово време
- C. Индикатор за нагриване
- D. Температура или мощност на микровълновата
- E. Времетраене или приключване на функция

Други индикатори на дисплея:

Символ	Функция	Функция
🔔	Таймер	Функцията работи.
🕒	Часово време	На дисплея се извежда текущият час.
⏪	Времетр.	Дисплеят показва необходимото време за готвене.
→	Приключв.	Дисплеят показва кога времето за готвене свършва.

Символ		Функция
	Температурата	Дисплеят показва температурата.
	Посочване На Времето	Дисплеят показва колко време действа функция нагряване. Натиснете $\checkmark$ и $\wedge$ едновременно, за да нулирате времето.
	Индикатор за нагряване	Дисплеят показва температурата в уреда.
	Автоматично Тегло	Дисплеят показва, че системата за автоматично претегляне е активна или че теглото може да се променя.
	Загряване+Задържа-не	Функцията е активирана.

## 5. ПРЕДИ ПЪРВОНАЧАЛНА УПОТРЕБА



### ВНИМАНИЕ!

Вж. глава "Безопасност".

### 5.1 Първоначално почистване

Отстранете подвижните носачи на скарите и аксесоарите от уреда.



Вж. глава "Грижи и почистване".

Почистете уреда и аксесоарите преди първата употреба.

Поставете аксесоарите и подвижните носачи на скарите в първоначалната им позиция.

### 5.2 Първо свързване

Когато свързвате уреда към електрическата инсталация или след спиране на електрозахранването трябва да настроите езика, часовника, контраста и яркостта на екрана и часовото време.

1. Натиснете  $\wedge$  или  $\checkmark$ , за да зададете стойността.
2. Натиснете  $\diamond$   $\text{OK}$ , за да потвърдите.

## 6. ВСЕКИДНЕВНА УПОТРЕБА



### ВНИМАНИЕ!

Вж. глава "Безопасност".

### 6.1 Навигация в менютата

1. Активирайте уреда.
2. Натиснете  $\checkmark$  или  $\wedge$ , за да изберете опция от менюто.



3. Натиснете  $\diamond$   $\text{OK}$ , за да преминете към подменюто или да приемете настройката.















По всяко време можете да се върнете в главното меню с  $\leftarrow$ .



## 6.2 Преглед на менюта

### Основно меню



Символ	Елемент от менюто	Приложение
****	Единичен Грил	Функция за загаряване за печене на тънки пластове в средата на скарата. За препичане на филийки.
	Помощ При Готвене	Съдържа списък с автоматични програми.
	Основни Настройки	Използва се за задаване на конфигурация.
	Любими	Съдържа списък с любими програми за готвене, създаден от потребителя.

### Подменю за: Основни Настройки

Символ	Подменю	Описание
	Настройка часовото време	Настройва текущото време на часовника.
	Посочване На Времето	Когато е ВКЛЮЧЕНА, дисплеят показва текущото време, когато деактивирате уреда.
	Настрой + Продължи	За да настроите функция и да я активирате покъсно с натискане на който и да е символ от контролния панел.
	Загаряване+Задържане	Поддържа приготвената храна топла за 30 минути, след като цикъла на готвене е приключил.
	Удължаване На Времето	Активира и деактивира функцията Удължаване на времето.
	Контраст На Екрана	Настройва контраста на екрана на степени.
	Яркост На Екрана	Настройва яркостта на дисплея на степени.
	Език	Задава езика на дисплея.
	Усилване На Звънеца	Настройва на степени силата на звука при натискане на бутоните и на сигналите.
	Звук. Сигнал На Бутоните	Активира и деактивира звука при натискане на сензорните полета. Не е възможно да деактивирате тона на сензорното поле с ВКЛ./ИЗКЛ.
	Звуци На Аларм / Греш.	Активира и деактивира звуците на алармата.
	DEMO режим	Код за активация/деактивация: 2468

Сим-вол	Подменю	Описание
	Обслужване	Показва конфигурацията и версията на софтуера.
	Фабрични Настройки	Връща всички настройки към фабричните им стойности.

### 6.3 Активиране на функцията на нагриване

1. Активирайте уреда.
2. Изберете функцията: Единичен Грил.
3. Натиснете , за да потвърдите.
4. Задайте температурата.
5. Натиснете , за да потвърдите.

### 6.4 Индикатор за нагриване

Когато активирате функцията за нагриване, лентата на дисплея се

включва. Лентата показва, че температурата се покачва. Когато е достигната температурата, алармата прозвучава 3 пъти и лентата премигва и изгасва.

### 6.5 Остатъчна топлина

Когато деактивирате уреда, дисплеят показва остатъчната топлина. Можете да използвате тази топлина, за да държите храната топла.

## 7. РЕЖИМ "МИКРОВЪЛНОВА ФУРНА"

### 7.1 Микровълни

Обща информация:



#### ПРЕДУПРЕЖДЕНИЕ!

Не позволявайте уреда да работи, когато няма храна в него.

- След като деактивирате уреда, оставете храната да остане за няколко минути в уреда. Вижте таблиците за готвене в микровълнова: време за изчакване.
- Отстранете алуминиевото фолио, металните съдове и др. преди приготвянето на храна.
- Препоръчително е да използвате повече от едно ниво, когато сте в режим на микровълнова фурна.
- Поставете храната върху чиния в долната част на вътрешността на фурната, освен ако не е посочено друго.
- При възможност винаги разбърквайте храната преди сервиране.

Готвене:

- Ако е възможно, пригответе храна в съд с материал, подходящ за употреба в микровълнова фурна. Гответе без капак само ако искате храната да е хрупкава.
- Не гответе храната твърде много като задавате високи стойности за мощност и време. Храната може да изсъхне, да изгори или да заgorи на места.
- Не използвайте уреда за приготвяне на яйца или охлуви с черупки, защото те могат да избухнат. При пържените яйца първо прободете жълтъците.
- Прободете кожата или обелете картофите, домати, наденица и подобни типове храна няколко пъти с вилица, преди да ги готвите, за да не се пръсне храната.
- За деца или замръзнала храна, задайте по-дълго време за готвене.
- Ястия, които съдържат сос трябва да се бъркат от време на време.
- Обърнете по-големите парчета храна след половината от времето за готвене.

- Ако е възможно, нарежете зеленчуците на по-малки парченца.
- Използвайте плоските, широки чинии.
- Не използвайте порцеланови, керамични или глинени готварски съдове, които имат неглазирани дъна или малки отвори, например на дръжките. Навлизането на влага в отворите може да причини напукване на готварските съдове при нагриване.

#### Размразяване на месо, птици, риба:

- Поставете замразената и разопакована храна върху малка обърната наобратно чиния със съд под нея, на поставката за размразяване или пластмасово сито, за да се оттича замразената течност.
- Обърнете храната в средата на времето за размразяване. Ако е възможно, разделете и после извадете парчетата, които са започнали да се размразяват.

#### Размразете масло, порции гато, извара:

- Не размразявайте изцяло в уреда, а ги оставете да се размразят напълно на стайна температура.

Това ще даде по-добри резултати. Отстранете всичката метална или алуминиева опаковка или части преди размразяване.

#### Размразете плодове, зеленчуци:

- Ако плодовете и зеленчуците трябва да останат сурови, не размразявайте изцяло в уреда, а ги оставете да се размразят напълно на стайна температура.
- За приготвяне на плодове и зеленчуци без да ги размразявате, може да използвате микровълновата фурна на по-висока мощност.

#### Готови ястия:

- Готовите ястия в метална опаковка или пластмасови тавички с метални капаци могат да се размразяват или загреват в микровълнова фурна само ако изрично са обозначени като безопасни за микровълнова.
- Трябва да следвате инструкциите на производителя, отпечатани на опаковката (отстранете металния капак и прободете пластмасовия пласт).

## 7.2 Подходящи готварски съдове и материали

Готварския съд / Материал	Микровълни			Единичен Грил ▼▼▼▼
	Размразяване	Заотопляване	Готвене	
Стъкло или порцелан, безопасни за фурна без метални компоненти, напр. огнеупорно стъкло	✓	✓	✓	✓
Неогнеупорно стъкло и порцелан <sup>1)</sup>	✓	✗	✗	✗
Стъкло и стъклокерамика, изработени от огнеупорен / устойчив на замръзване материал	✓	✓	✓	✓
Керамика <sup>2)</sup> , глинени съдове <sup>2)</sup>	✓	✓	✓	✗
Устойчивост на топлина до 200 °C <sup>3)</sup>	✓	✓	✓	✗

Готварския съд / Материал	Микровълни			Единичен Грил ▼▼▼▼
	Размразяване	Затопляне	Готвене	
Картон, хартия	✓	X	X	X
Тънък разтеглив найлон за покриване на храна	✓	X	X	X
Найлон за печене с безопасно затваряне в микровълнова фурна <sup>3)</sup>	✓	✓	✓	X
Съдове за печене от метал, напр. емайлирани, чугунени	X	X	X	✓
Тави за печене, покрити с черен лак или силикон <sup>3)</sup>	X	X	X	✓
Тава за печене	X	X	X	✓
Скара	X	X	X	✓
Готварски съдове за употреба в микровълнова фурна, напр. тава за микровълнова	X	✓	✓	X
Готови ястия в опаковки <sup>3)</sup>	✓	✓	✓	✓

1) Без сребро, злато, платина или позлатено / декорации.

2) Без кварц или метални компоненти, или гледжосване, които съдържат метали

3) Трябва да следвате инструкциите на производителя относно максималните температури.

### 7.3 Съвети за микровълнова фурна

Резултат	Отстраняване
Не можете да намерите подробности за количеството приготвена храна.	Открийте детайли за сходни храни. Увеличете или намалете дължината на времето за готвене съгласно следното правило: двойно количество - почти двойно време, наполовина количество - наполовина времето.
Храната след готвене е прекалено суха.	Нагласете по-кратко време за готвене или изберете по-ниска мощност на микровълни и покрийте с подходящ за използване в микровълнова фурна материал.

Резултат	Отстраняване
Храната все още не е размразена, гореща или сготвена, след края на времето за готвене.	Настройте по-дълго време за готвене или изберете по-висока мощност на микровълновата. Имайте предвид, че по-големи ястия се нуждаят от повече време на приготвяне. Разбърквайте или обръщайте храната по време на готвене.
След края на времето за готвене, храната е прекалено топла по краищата, но все още не е сготвена в средата.	Следващия път изберете по-ниска мощност и по-дълго време. Разбърквайте течности, като супа, когато са наполовина сготвени.

### Други неща, за които да помислите...



- Храните имат различни форми и качества. Те се приготвят в различни количества. Поради това необходимото време и мощност за размразяване, загряване или готвене може да се различава. Като общи насоки: **двойно повече количество - почти двойно повече време.**
- Микровълновата създава топлината директно в храната. Затова всички части не могат да бъдат загреети едновременно. Трябва да разбърквате или обръщате нагнетите ястия, особено при приготвяне на по-големи количества храна.
- **Времето за престой** е дадено в таблиците. Оставете храната да престои в уреда или извън него, за да се разпредели добре топлината.
- Нагласете нивото на мощност според количеството храна. Използването на висока мощност с малко количество храна, може да загори храната или да предизвика искри, когато използвате аксесоарите.
- Ще получите по-добри резултати при ориза, ако използвате плоски, широки съдове.

## 7.4 Микровълнови функции

Функции	Описание
Микровълни	Създава топлината директно в храната. Използвайте я за загряване на предварително приготвени храни и напитки, за размразяване на месо или плодове и за готвене на зеленчуци и риба.
Комбинирана функция	Използвайте я за комбиниране на функцията за нагряване и режим микровълнова фурна. Използвайте я, за да пригответе храната за по-кратко време, като същевременно я запечете.
Бърз старт	Използвайте я, за да активирате Микровълновата функция с едно докосване на символа  с максималната мощност на микровълновата. Време на работа: 30 секунди.

















## 7.5 Задаване на функцията Микровълнова фурна

1. Активирайте уреда.

2. Докоснете , за да активирате функцията Микровълнова фурна.
3. Докоснете . Функцията: Времетр. е зададена на 30 секунди и



микровълните започват да работят.

-  Всяко докосване на  добавя 30 секунди към времетраенето на функцията. Времетр..
  -  Ако не докоснете , уредът се деактивира след 20 секунди.
4. Докоснете , за да настроите функцията: Времетр.. Вж. "Настройка на функциите на часовника".
-  Когато времетраенето на функцията: Времетр. е по-дълго от 7 минути, микровълновата мощност намалява до 600 W.
  -  Максималната настройка на времетраенето за функцията: Времетр. е 90 минути.
  -  Можете да промените микровълновата мощност (докоснете , а след това  или , както и функцията: Времетр.  по всяко време, докато работи функцията Микровълнова фурна.
5. Когато зададеното време изтече, прозвучава звуков сигнал в продължение на 2 минути. Функцията Микровълнова фурна се деактивира автоматично. Докоснете произволен символ, за да спрете звуковия сигнал.
-  За да деактивирате функцията Микровълнова фурна, натиснете .
  -  Ако докоснете  или отворите вратичката, функцията прекратява работа. За да я стартирате отново, натиснете .



## 7.6 Задаване на Комбинираната функция

1. Активирайте функция за нагряване. Вж. "Активиране на функцията за нагряване".
2. Докоснете  и повторете стъпките при настройка на функцията Микровълнова фурна.



-  За определени функции, микровълновата фурна започва, веднага щом бъде достигната зададената температура.

Функциите не са достъпни за функцията Комбинирано готвене: Любими , Приключ., Настрой + Продължи, Загряване+Задържане.

## 7.7 Настройване на функцията Бърз старт

1. Ако е необходимо, докоснете , за да изключите уреда.
2. Докоснете , за да активирате функцията Бърз старт.

Всяко докосване на  добавя 30 секунди към времето на Времетр..

-  Можете да промените микровълновата мощност (погледнете "Настройка на микровълновата функция").
3. Докоснете , за да настроите времето за функцията: Времетр.. Вж. "Настройка на функцията на часовника".







## 7.8 Примери за приложения на настройките на мощността при готвене

Данните в следващата таблица са ориентировъчни.

Настройка на мощността	Употреба
<ul style="list-style-type: none"> <li>• 1000 Вата</li> <li>• 900 Вата</li> <li>• 800 Вата</li> <li>• 700 Вата</li> </ul>	<p>Загряване на течности</p> <p>Завиране в началото на процеса на топлинна обработка</p> <p>Топлинна обработка на зеленчуци</p> <p>Разтопяване на желатин и масло</p>
<ul style="list-style-type: none"> <li>• 600 Вата</li> <li>• 500 Вата</li> </ul>	<p>Размразяване и нагряване на дълбоко замразени ястия</p> <p>Нагряване на ястия в чинии</p> <p>Приготвяне на готвени ястия с месо и зеленчуци</p> <p>Топлинна обработка на ястия с яйца</p>
<ul style="list-style-type: none"> <li>• 400 Вата</li> <li>• 300 Вата</li> <li>• 200 Вата</li> </ul>	<p>По-нататъшна топлинна обработка на ястия</p> <p>Топлинна обработка на фини хранителни продукти</p> <p>Нагряване на бебешки храни</p> <p>Задушаване на ориз</p> <p>Затопляне на фини хранителни продукти</p> <p>Стопяване на сирене/кашкавал</p>
<ul style="list-style-type: none"> <li>• 100 Вата</li> </ul>	<p>Размразяване на месо, риба, хляб</p> <p>Размразяване на кашкавал/сирене, сметана, масло</p> <p>Размразяване на плодове и сладкиши (торти със сметана)</p> <p>Оставяне на тесто с мая да втаса</p> <p>Загряване на студени ястия и напитки</p>

## 8. ФУНКЦИИ НА ЧАСОВНИКА

### 8.1 Таблица с функции на часовника

Функция Часовник	Приложение
 Таймер	<p>За настройка на отброяване (макс. 2 часа и 30 минути). Тази функция не влияе върху работата на уреда. Можете също да я активирате, когато уредът е деактивиран.</p> <p>Използвайте , за да активирате функцията. Натиснете  или , за да зададете минутите и  за стартиране.</p>
 Времетр.	<p>За задаване на продължителност на операцията (макс. 23 ч 59 мин.)</p>
 Приключв.	<p>Тук се задава час за изключване на функцията нагряване (макс. 23 ч 59 мин.)</p>

Ако зададете време за функция на часовника, времето започва да се отброява след 5 секунди.







Ако използвате функциите на часовника: Времетр., Приключв., уредът деактивира нагряващите елементи, след като изминат 90% от зададеното време. Уредът използва остатъчната топлина, за да продължи процеса на готвене до изтичане на времето (3 - 20 минути).

## 8.2 Настройка на функциите за време



Преди да използвате функциите: Времетр., Приключв., трябва първо да зададете функцията за нагряване и температура. Уредът се деактивира автоматично. Можете да използвате функциите: Времетр. и Приключв. едновременно, ако желаете автоматично да активирате и деактивирате уреда в даден по-късен час.

1. Задайте функция за нагряване.
2. Натиснете  отново и отново, докато екранът покаже необходимата функция на часовника и съответния символ.
3. Натиснете  или , за да зададете необходимото време.
4. Натиснете , за да потвърдите. Когато времето изтече, се чува звуков сигнал. Уредът се деактивира. Екранът показва съобщение.
5. Натиснете произволен символ, за да спрете сигнала.



## 8.3 Загряване+Задържане

Условия за работа на функцията:

- Зададената температура е над 80 °С.
- Функцията: Времетр. е зададена.

Функцията: Загряване+Задържане държи приготвената храна топла на 80 °С в продължение на 30 минути. Тя се активира след приключване на процеса за печене (на месо).

Можете да активирате или деактивирате функцията в менюто: Основни Настройки.



1. Активирайте уреда.
2. Изберете функцията за нагряване.
3. Задайте температурата над 80 °С.
4. Натиснете  необходимия брой пъти, докато екранът покаже: Загряване+Задържане.
5. Натиснете , за да потвърдите. Когато функцията приключи, се чува звуков сигнал. Функцията остава включена, ако промените функциите за нагряване.

## 8.4 Удължаване На Времето

Функцията: Удължаване На Времето кара функцията за нагряване да продължава след изтичането на Времетр..



Приложима е при всички функции за нагряване с Времетр. или Автоматично Тегло.

1. Когато времето за готвене изтече, се чува звуков сигнал. Натиснете произволен символ. Дисплеят показва съобщението.
2. Натиснете , за да активирате, или  за отказ.
3. Задайте продължителността на функцията.
4. Натиснете .

# 9. АВТОМАТИЧНИ ПРОГРАМИ



**ВНИМАНИЕ!**  
Вж. глава "Безопасност".



## 9.1 Онлайн рецепти



Може да откриете рецептите за автоматичните програми, описани за този уред на нашата уеб страница. За да откриете подходящата книжка с рецепти, проверете PNC (номер на продукт) на фирмената табела от предната част на уреда.

## 9.2 Помощ При Готвене с Автоматична Рецепта

Този уред разполага с набор от рецепти, които можете да използвате. Рецептите са фиксирани и не можете да ги промените.







1. Активирайте уреда.
2. Изберете менюто: Помощ При Готвене. Натиснете , за да потвърдите.
3. Изберете категорията и ястието. Натиснете , за да потвърдите.
4. Изберете рецепта. Натиснете , за да потвърдите.



Когато използвате функцията: Ръчно, уредът използва автоматичните настройки. Можете да ги промените както и другите функции.

## 9.3 Помощ При Готвене с Автоматично Тегло

Тази функция автоматично изчислява времето за печене. За да я използвате, трябва да въведете теглото на храната.

1. Активирайте уреда.
2. Изберете менюто: Помощ При Готвене. Натиснете , за да потвърдите.
3. Изберете категорията и ястието. Натиснете , за да потвърдите.
4. Докоснете  или , за да настроите теглото на храната. Натиснете , за да потвърдите. Автоматичната програма стартира.
5. Можете по всяко време да промените теглото. Натиснете  или , за да промените теглото.
6. Когато времето изтече, се чува звуков сигнал. Натиснете произволен символ, за да спрете сигнала.



При някои програми, обърнете храната след 30 минути. Екранът показва напомняне.

# 10. ИЗПОЛЗВАНЕ НА ПРИНАДЛЕЖНОСТИТЕ



**ВНИМАНИЕ!**  
Вж. глава "Безопасност".

## 10.1 Поставяне на принадлежностите

Използвайте само подходящи готварски съдове и материали.



**ВНИМАНИЕ!**  
Вижте глава "Режим на микровълни".

Скара:

Плъзнете скарата между водачите на носача на рафта и се уверете, че вдлъбнатините сочат надолу.

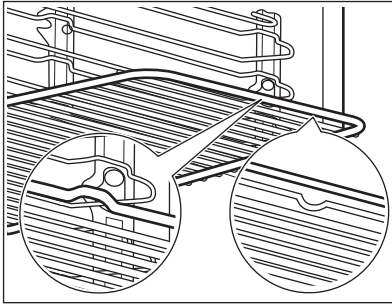

Тавичка за печене / Дълбока тава:

Плъзнете тавичката за печене / дълбоката тава между водачите на носача на рафта.

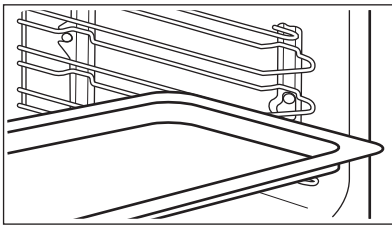

Скара и тава за печене / дълбока тава заедно:

Плъзнете тавичката за печене / дълбоката тава между водачите на носача на рафта и скарата на водачите отгоре.

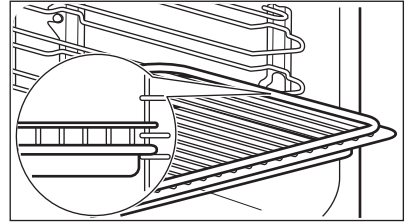

Малка вдлъбнатина отгоре за допълнителна безопасност. Вдлъбнатините са също така средства против преобръщане. Високият ръб около шкафа предотвратява изплъзването на готварски съдове.

## 11. ДОПЪЛНИТЕЛНИ ФУНКЦИИ



### 11.1 Любими

Можете да запазвате любимите си настройки, като времетраене, температура или функция нагряване. Те са на разположение в менюто: Любими. Могат да се запамят до 20 програми.











Не можете да запамятите функциите Микровълнова и Комбинирана микровълнова като любими програми.

### Запаметяване на програма

1. Активирайте уреда.
2. Задайте функция за нагряване или автоматична програма.
3. Докоснете  неколкократно, докато на дисплея се покаже: **ЗАПАМЕТЯВАНЕ**.
4. Натиснете , за да потвърдите.



На екрана се показва първата свободна позиция за запаметяване.

5. Натиснете , за да потвърдите.
6. Въведете името на програмата. Първата буква мига.
7. Докоснете  или , за да промените буквата.
8. Натиснете . Следващата буква мига.
9. Ако е необходимо, повторете стъпка 7.
10. Натиснете и задръжте , за да запаметите.

Можете да презапишете позиция за запаметяване. Когато дисплеят покаже първата свободна позиция в паметта, докоснете  или  и натиснете , за да презапишете съществуваща програма.



Можете да промените името на някоя програма от менюто: Промяна Името На Progr..

## Активиране на програмата

1. Активирайте уреда.
2. Изберете менюто: Любими .
3. Натиснете , за да потвърдите.
4. Изберете името на любимата си програма.
5. Натиснете  , за да потвърдите.

## 11.2 Използване на "Защита за деца"







Когато "Защита от деца" е активна, уреда не може да се активира инцидентно.

1. Докоснете , за да активирате дисплея.
2. Докоснете  и  едновременно, докато на дисплея се покаже съобщение.

За да деактивирате функцията Заклучване за деца, повторете стъпка 2.

## 11.3 Заклучване

Функцията предотвратява неумишлена смяна на функцията нагряване. Можете да я активирате само когато уредът работи.





1. Активирайте уреда.
2. Задайте функция за нагряване или настройка.
3. Натиснете  необходимия брой пъти, докато екранът покаже: Заклучване.
4. Натиснете  , за да потвърдите. За да деактивирате функцията, натиснете . Екранът показва съобщение. Натиснете  и след това  , за да потвърдите.



Когато деактивирате уредът, функцията също се деактивира.

## 11.4 Настрой + Продължи

Функцията ви позволява да зададете функция на нагряване (или програма) и да я използвате по-късно с едно натискане на произволен символ.

1. Активирайте уреда.
2. Задайте функция за нагряване.
3. Натиснете , докато на дисплея се покаже: Времетр..
4. Задайте времето.
5. Натиснете , докато на дисплея се покаже: Настрой + Продължи.
6. Натиснете , за да потвърдите. Натиснете произволен символ (освен ) , за да стартирате функцията: Настрой + Продължи. Зададената функция за нагряване стартира.

Когато функцията за нагряване приключи, се чува звук на сигнал.



- Заклучване се включва, когато работи функцията за нагряване.
- Менюто: Основни Настройки ви позволява да активирате и деактивирате функцията: Настрой + Продължи.

## 11.5 Автоматично изключване

Поради мерки за сигурност, уредът се изключва автоматично след определено време, ако функция за замяне работи и ако не промените настройките.

Температура (°C)	Време за изключване (ч)
30 - 115	12.5
120 - 195	8.5
200 - 230	5.5

-  Автоматичното изключване на работи съв следните функции: Лампа, Времетр., Приключв..

## 11.6 Яркост на дисплея

Яркостта на дисплея има два режима:

- Нощен – когато уредът е деактивиран, яркостта на дисплея е по-ниска в периода 22:00 ч. – 06:00 ч.
- Дневен:
  - при включването на уреда.
  - ако докоснете символ по време на нощния режим (освен ВКЛ./ИЗКЛ.), в следващите 10

секунди яркостта на дисплея се връща на дневен режим.

- ако уредът е изключен и зададете функцията: Таймер. Когато функцията приключи, яркостта на дисплея се връща на нощен режим.

## 11.7 Охлаждащ вентилатор

Когато уредът работи, охлаждащият вентилатор се активира автоматично, за да поддържа повърхностите на уреда хладни. Ако деактивирате уреда, охлаждащият вентилатор продължава да работи, докато уредът се охлади.

# 12. ПРЕПОРЪКИ И СЪВЕТИ

 **ВНИМАНИЕ!**  
Вж. глава "Безопасност".

 Температурата и времето за печене в таблиците са само ориентировъчни. Те зависят от рецептите, качеството и количеството на използваните съставки.

- Винаги поставяйте тавата за мазнина на първата позиция за скара.
- Печете на грил само плоски парчета месо или риба.
- Преди печене на грил винаги подгръвайте фурната в продължение на 5 минути.

 **ПРЕДУПРЕЖДЕНИЕ!**  
При печене на грил винаги затваряйте вратичката на фурната.

## 12.1 Единичен Грил

- Винаги печете на грил със зададена максимална температура.
- Поставете рафта на позицията, препоръчана в таблицата за печене.

Единичен Грил

Храна	Температура (°C)	Време (мин)		Положение на скарата
		1-ва страна	2-ра страна	
Говеждо печено, средно изпечен	210 - 230	30 - 40	30 - 40	1
Говеждо филе, средно	230	20 - 30	20 - 30	1
Свинско каре	210 - 230	30 - 40	30 - 40	1

Храна	Температура (°C)	Време (мин)		Положение на скарата
		1-ва страна	2-ра страна	
Телешка плешка	210 - 230	30 - 40	30 - 40	1
Агнешко каре	210 - 230	25 - 35	20 - 35	1
Риба, цяла, 500 - 1000 г.	210 - 230	15 - 30	15 - 30	1

## 12.2 Микровълново готвене



Поставете храната в долната част на вътрешността на фурната върху чиния или друг съд, освен ако не е посочено друго.

### Размразяване на месо

Храна	Мощност (Watt)	Количество (кг)	Време (мин)	Време на престой (мин)	Забележки
Цели парчета месо	200	0.5	10 - 12	10 - 15	Обърнете по средата на готвенето.
Стек	200	0.2	3 - 5	5 - 10	Обърнете по средата на времето, извадете размразените части.
Смесено мляно месо	200	0.5	10 - 15	10 - 15	Обърнете по средата на времето, извадете размразените части.
Гулаш	200	0.5	10 - 15	10 - 15	Обърнете по средата на времето, извадете размразените части.



## Размразяване на пилешко

Храна	Мощност (Watt)	Количество (кг)	Време (мин)	Време на престой (мин)	Забележки
Пиле	200	1	25 - 30	10 - 20	Обърнете по средата на времето, покрийте размразените части с алуминиево фолио.
Пилешки гърди	200	0.1 - 0.2	3 - 5	10 - 15	Обърнете по средата на времето, покрийте размразените части с алуминиево фолио.
Пилешки плешки	200	0.1 - 0.2	3 - 5	10 - 15	Обърнете по средата на времето, покрийте размразените части с алуминиево фолио.
Патица	200	2	45 - 60	20 - 30	Обърнете по средата на времето, покрийте размразените части с алуминиево фолио.

## Размразяване на риба

Храна	Мощност (Watt)	Количество (кг)	Време (мин)	Време на престой (мин)	Забележки
Риба, Цяла	100	0.5	10 - 15	15 - 20	Обърнете по средата на готвенето.
Рибни филета	100	0.5	10 - 12	15 - 20	Обърнете по средата на готвенето.

## Размразяване на наденица

Храна	Мощност (Watt)	Количество (кг)	Време (мин)	Време на престой (мин)	Забележки
Накълцана наденица	100	0.1	2 - 4	20 - 40	Обърнете по средата на готвенето.

## Размразяване на млечни продукти

Храна	Мощност (Watt)	Количество (кг)	Време (мин)	Време на престой (мин)	Забележки
Извара	100	0.25	10 - 15	25 - 30	Отстранете алуминиевите части, завъртете по средата на времето.
Чисто масло	100	0.25	3 - 5	15 - 20	Отстранете алуминиевите части, завъртете по средата на времето.
Кашкавал	100	0.25	3 - 5	30 - 60	Отстранете алуминиевите части, завъртете по средата на времето.
Сметана	100	0.2	7 - 12	20 - 30	Отстранете алуминиевия капак, разбъркайте по средата на времето.

## Размразяване торти/печива

Храна	Мощност (Watt)	Количества	Време (мин)	Време на престой (мин)	Забележки
Тесто с мая	100	1 брой	2 - 3	15 - 20	Завъртете чинията по средата на времето.

Храна	Мощност (Watt)	Количества	Време (мин)	Време на престой (мин)	Забележки
Чийзкейк	100	1 брой	2 - 4	15 - 20	Завъртете чинията по средата на времето.
Торта (гато)	100	1 брой	1 - 2	15 - 20	Завъртете чинията по средата на времето.
Суха торта (например кекс)	100	1 брой	2 - 4	15 - 20	Завъртете чинията по средата на времето.
Плодов кейк	100	1 брой	1 - 2	15 - 20	Завъртете чинията по средата на времето.
Хляб	100	1 кг	15 - 20	10 - 15	Обърнете по средата на готвенето.
Нарязан хляб	100	0,5 кг	8 - 12	10 - 15	Обърнете по средата на готвенето.
Хлебчета	100	4 рула	5 - 8	5 - 10	Обърнете по средата на готвенето.

#### Размразяване на плодове

Храна	Мощност (Watt)	Количество (кг)	Време (мин)	Време на престой (мин)	Забележки
Ягоди	100	0.3	8 - 12	10 - 15	Покрийте с капак, на половината време разбъркайте.
Сини сливи, череши, малини, къпини, кайсии	100	0.25	8 - 10	10 - 15	Покрийте с капак, на половината време разбъркайте.

## Готвене/разтапяне

Храна	Мощност (Watt)	Количество (кг)	Време (мин)	Време на престой (мин)	Забележки
Шоколад / Шоколадова глазура	600	0.15	2 - 3	-	Разбъркайте по средата на времето.
Чисто масло	200	0.1	2 - 4	-	Разбъркайте по средата на времето.

## Размразяване загреване

Храна	Мощност (Watt)	Количества	Време (мин)	Време на престой (мин)	Забележки
Бебешка храна в буркани	300	0,2 кг	2 - 3	-	Разбъркайте на средата на времето, проверете температурата.
Бебешко мляко (шише, 180 мл)	1000	0,2 кг	0:20 - 0:40	-	Сложете лъжица в бутилката, разбъркайте и проверете температурата.
Полуфабрикати	600	0,4 - 0,5 кг	14 - 20	5	Отстранете алуминиевите капаци, завъртете по средата на времето.
Замразени готови ястия	400	0,4 - 0,5 кг	4 - 6	5	Отстранете алуминиевите капаци, завъртете по средата на времето.
Мляко	1000	1 чаша припл. 200 мл.	1:15 - 1:45	-	Сложете лъжица в контейнера.
Вода	1000	1 чаша припл. 200 мл.	1:30 - 2	-	Сложете лъжица в контейнера.

Храна	Мощност (Watt)	Количества	Време (мин)	Време на престой (мин)	Забележки
Сос	600	200 мл	1 - 2	-	Разбъркайте по средата на времето.
Супа	600	300 мл	2 - 4	-	Разбъркайте по средата на времето.

#### Готвене

Храна	Мощност (Watt)	Количества	Време (мин)	Време на престой (мин)	Забележки
Цяла риба	500	0,5 кг	8 - 10	-	Гответе под капак, завъртете контейнера няколко пъти по време на готвене.
Рибни филета	500	0,5 кг	6 - 8	-	Гответе под капак, завъртете контейнера няколко пъти по време на готвене.
Зеленчуци, кратко време за готвене, свежи <sup>1)</sup>	600	0,5 кг	12 - 16	-	Добавете припл. 50 мл. вода, обработвайте топлинно покрити, разбърквайте по средата на времето.

Храна	Мощност (Watt)	Количества	Време (мин)	Време на престой (мин)	Забележки
Зеленчуци, кратко време за готвене, замразени <sup>1)</sup>	600	0,5 кг	14 - 18	-	Добавете припл. 50 мл. вода, обработвайте топлинно покрити, разбърквайте по средата на времето.
Зеленчуци, дълго време за готвене, свежи <sup>1)</sup>	600	0,5 кг	14 - 20	-	Добавете припл. 50 мл. вода, обработвайте топлинно покрити, разбърквайте по средата на времето.
Зеленчуци, дълго време за готвене, замразени <sup>1)</sup>	600	0,5 кг	18 - 24	-	Добавете припл. 50 мл. вода, обработвайте топлинно покрити, разбърквайте по средата на времето.
Картофи с кожичка	1000	0,8 кг + 600 мл	5 - 7	300 W / 15-20	Обработвайте топлинно с капак, на половината време разбъркайте.
Ориз	1000	0,3 кг + 600 мл	4 - 6	-	Обработвайте топлинно с капак, на половината време разбъркайте.

Храна	Мощност (Watt)	Количества	Време (мин)	Време на престой (мин)	Забележки
Пуканки	1000	-	3 - 4	-	Поставете пуканките в чиния на долното ниво.

1) Всички зеленчуци трябва да бъдат покрити при топлинна обработка.

### Комбинирана функция

- Само за избрани модели.

- Използвайте функциите: Единичен Грил и Микровълнова.

Храна	Съдове за готвене	Мощност (Watt)	Температура (°C)	Време (мин)	Положение на скарата	Забележки
2 половинки пиле (2 x 0,55 кг)	Кръгла стъклена чиния, Ø 26 см	300	220	40	2	Обърнете след 20 мин., престой 5 мин.
картофен огретен (1 кг)	Огретен	300	200	40	2	10 мин. престой.
Свинско печено врат (1,1 кг)	Стъклен съд с цедка	300	200	70	1	Обърнете помежду, 10 мин. престой.

## 13. ГРИЖИ И ПОЧИСТВАНЕ



**ВНИМАНИЕ!**  
Вж. глава "Безопасност".

### 13.1 Бележки относно почистването

- Почиствайте лицевата част на уреда с мека кърпа, гореща вода и препарат за почистване.
- За почистване на метални повърхности използвайте подходящ почистващ препарат.
- Почиствайте вътрешността на уреда след всяка употреба. Натрупвания на мазнини или други остатъци от храна могат да доведат до пожар. Рискът е по-голям за тавата на грила.
- Внимателно почиствайте тавана на фурната от хранителни остатъци и мазнина.
- Почиствайте упоритите замърсявания със специален почистващ препарат за фурни.
- Почиствайте принадлежностите на фурната след всяко ползване и ги оставяйте да изсъхнат. Използвайте мека кърпа с топла вода и почистващ препарат.
- Ако са налични незалепащи принадлежности, не ги почиствайте със силни препарати, остри предмети или в съдомиялна машина. Това може да повреди незалепащото покритие.

- Подсушавайте фурната, когато вътрешността е влажна след употреба.

### 13.2 Сваляне на носачите на скарата

Преди обслужване се уверете, че уредът е хладен. Съществува опасност от изгаряния.

Преди да почистите уреда, отстранете носачите на скарата.

1. Изтеглете носачите внимателно нагоре и навън от предното окачване.

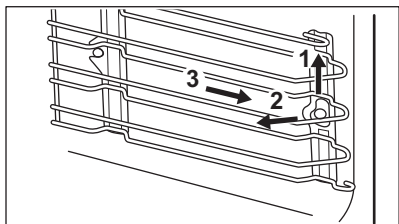

2. Издърпайте предната част на носачите на скарата от страничната стена.
3. Извадете носачите от задното окачване.

Поставете носачите на скарата в обратна последователност.

### 13.3 Смяна на крушката

Поставете парче плат на дъното на вътрешността на уреда. Това

предпазва от повреди стъкления капак на лампичката и вътрешността на фурната.



#### ВНИМАНИЕ!

Опасност от електрически удар! Прекъснете предпазителя преди да замените лампичката. Лампата и стъкленият капак може да са горещи.



#### ПРЕДУПРЕЖДЕНИЕ!

Винаги дръжте халогенната лампа с кърпа, за да предотвратите изгарянето на остатъчната мазнина върху лампата.

1. Деактивирайте уреда.
2. Извадете предпазителя от таблото или деактивирайте от мрежовия прекъсвач.

### Горната лампа

1. Завъртете стъкления капак на лампичката обратно на часовниковата стрелка, за да го извадите.
2. Почистете стъкления капак.
3. Сменете старата крушка с подходяща нова крушка, устойчива на температура 300 °C.
4. Монтирайте стъкления капак.

## 14. ОТСТРАНЯВАНЕ НА НЕИЗПРАВНОСТИ





#### ВНИМАНИЕ!

Вж. глава "Безопасност".

### 14.1 Как да постъпите, ако...

Проблем	Възможна причина	Отстраняване
Не можете да активирате или работите с фурната.	Фурната не е свързана към електрозахранването или е свързана неправилно.	Проверете дали фурната е свързана правилно към електрозахранването (вижте диаграмата за свързване).
Фурната не нагрива.	Фурната е изключена.	Активирайте фурната.



Проблем	Възможна причина	Отстраняване
Фурната не нагрява.	Часовникът не е настроен.	Настройте часовника.
Фурната не нагрява.	Необходимите настройки не са зададени.	Уверете се, че настройките са правилни.
Фурната не нагрява.	Активирано е автоматичното изключване.	Вижте "Автоматично изключване".
Фурната не нагрява.	Функцията "Защита за деца" е включена.	Вижте "Използване на Защитата за деца".
Фурната не нагрява.	Вратата не е правилно затворена.	Затворете напълно вратичката.
Фурната не нагрява.	Бушона е изгърмял.	Проверете дали предпазителят е причина за неизправността. Ако предпазителите продължават да падат, се обадете на квалифициран електротехник.
Лампата не функционира.	Лампичката е дефектна.	Сменете крушката.
Дисплеят показва код за грешка, който не е упоменат в тази таблица.	Има електрическа повреда.	<ul style="list-style-type: none"> <li>Изключете уреда посредством предпазителя на жилището или предпазния прекъсвач на таблото, след което го включете отново.</li> <li>Ако екранът отново показва същото съобщение за грешка, свържете се с отдела за обслужване на клиенти.</li> </ul>
Пара и кондензация се отлагат по храната и във вътрешността на фурната.	Във фурната са оставяни ястия за твърде дълго време.	Не оставяйте ястията във фурната за повече от 15 - 20 минути след края на готвенето.
Фурната е активирана и не нагрява. Вентилаторът не работи. На екрана се появява "Demo".	Активиран е демонстрационният режим.	<ol style="list-style-type: none"> <li>Деактивирайте уреда.</li> <li>Натиснете и задръжте , докато уредът се активира и деактивира.</li> <li>Докоснете и задръжте  и  по едно и също време, докато не се включи звуков сигнал. "Demo" се изключва.</li> </ol>

## 14.2 Данни за обслужване

Ако не можете да намерите решение на проблема сами, обърнете се към търговеца си или към упълномощен сервизен център.

Данните, необходими за сервизния център, са на табелката с данни. Тази

табелка се намира върху предната рамка на вътрешността на уреда. Не отстранявайте табелката с данни от вътрешността на уреда.

Препоръчваме да запишете данните тук:	
Модел (MOD.)	.....
PNC (номер на продукт)	.....
Сериен номер (S.N.)	.....

## 15. ТЕХНИЧЕСКИ ДАННИ

### 15.1 Технически данни

Волтаж	220 - 240 V
Честота	50 Hz

## 16. ЕНЕРГИЙНА ЕФЕКТИВНОСТ

### 16.1 Енергоспестяваща



Фурната съдържа функции, които ви позволяват да икономисвате енергия при ежедневното готвене.

#### Общи съвети

Уверете се, че вратата на фурната е затворена добре, когато уредът работи. Не отваряйте вратата твърде често по време на готвене.

Поддържайте уплътнението на вратата чисто и се уверете, че е добре фиксирано в позицията си.

Използвайте метални съдове, за да подобрите енергоспестяването, но само при използване на немикровълнова функция.

При възможност не загревайте предварително фурната, преди да поставите храната вътре.

Когато готвенето е с времетраене, по-дълго от 30 минути, намалете температурата на фурната до

минималната 3 – 10 минути преди края на зададеното времетраене, в зависимост какво е то. Храната продължава да се готви, благодарение на остатъчната топлина във фурната.

Използвайте остатъчната топлина, за да затопляте други храни.

Когато пригответе няколко ястия наведнъж, свеждайте интервалите между готвенето им до минимум.

#### Остатъчна топлина

Ако е активирана програма с избор на "Времетраене или Край" и времето за готвене е повече от 30 минути, нагриващите елементи се деактивират автоматично по-рано при някои функции на фурната.

#### Подгриване на храна

Изберете най-ниската възможна температурна настройка, за да използвате остатъчната топлина и да поддържате ястията топли.

Индикаторът за остатъчна топлина

или температура се появява на дисплея.

#### **Готвене с изключена лампичка**

Изключвайте лампичката по време на готвене. Включвайте я само, когато имате нужда от нея.

## **17. ОПАЗВАНЕ НА ОКОЛНАТА СРЕДА**

Рециклирайте материалите със символа . Поставете опаковките в съответните контейнери за рециклирането им. Помогнете за опазването на околната среда и човешкото здраве, както и за рециклирането на отпадъци от

електрически и електронни уреди. Не изхвърляйте уредите, означени със символа , заедно с битовата смет. Върнете уреда в местния пункт за рециклиране или се обърнете към вашата общинска служба.

[www.aeg.com/shop](http://www.aeg.com/shop)



867344842-A-262018



**AEG**